

Lamello



Tanga DX200

Un outil puissant, maniable
et léger pour un démontage
propre des fenêtres



NOUVEAU

1700W, 70 mm
profondeur de coupe,
poids réduit

L'embrasure n'est pas abîmée avec la Tanga DX200 :

- Séparation précise de l'ancien cadre de fenêtre du mur
- Pas besoin de retouches du plâtrier ou du peintre
- Peu de poussière et de saletés
- Rénovation plus rapide et plus économique
- Temps d'interventions plus courts chez le client
- Plus grand confort de travail

**avec
Tanga DX200**



sans
Tanga DX200



Les avantages en un coup d'œil

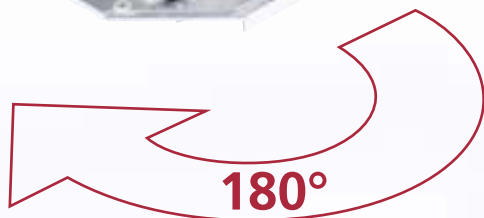

Découpe dans les angles

Découpe droite ou dans les angles grâce au pivotement rapide de la tôle de fond

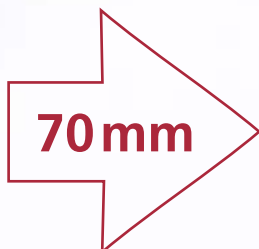

Grande maniabilité

Profondeur de coupe et puissance maximales dans des espaces très exigus, pour un poids très faible



- 900 g

1700W



Longue durée de vie

Guidage de sortie de lame grâce aux colonnes latérales auto-nettoyante à la poussière et facilite le coulissage pour un travail optimal et en sécurité

Profondeur de coupe

Profondeur de coupe unique de 70 mm pour un démontage précis des fenêtres



Les nouveautés :

**Nouveau :
avec serrage
rapide**



900 g en moins

Réduction du poids de 5,4 kg à 4,5 kg. L'idéal pour les travaux en hauteur



Fixation à serrage rapide

Changement plus rapide des lames ou disques sans perdre de vis



Une seule plaque de fond

Même plaque de fond pour les découpes droite et dans les angles



Protection anti-poussière angulaire

Pièce à fixer pour faciliter l'aspiration de poussière et l'appui dans les angles



Changement de la plaque de fond

Maintenant avec billes de pression pour déverrouiller plus facilement la plaque de fond



Ergonomie

Grande poignée et moteur fin pour une bonne maniabilité de la machine



Manchon d'aspiration pivotant

Empêche le tuyau d'aspiration de se tordre et facilite les travaux



Réglage de la hauteur

Permet de régler la hauteur de coupe dans le mur pour la mise en place de fenêtres plus épaisses ; disponible en tant qu'accessoire

A man with short, light brown hair and a slight smile is looking towards the camera. He is wearing a dark green t-shirt. In the background, a white van is visible with the word 'rekord' in large green letters. Below it, smaller text reads 'FENSTER UND TÜREN' and 'Werte für Ge'. On the man's shirt, there is a yellow 'rekord' logo with a circular emblem to its right.

« La nouvelle Tanga DX200 nous a convaincus sur toute la ligne ! Vitesse de coupe améliorée, plus grande puissance, poids réduit et maniement simple : un outil indispensable pour la rénovation de fenêtres. »

Sven Hennings, équipe de montage, rekord Fenster und Türen



Applications Tanga

Découpe dans l'embrasure

Avec le disque diamant, les découpes dans le béton, la brique, le carrelage ou la tablette d'appui sont possibles. La plaque de fond pivote à 180° et permet de réaliser librement des découpes dans les angles de la fenêtre. Les pattes de fixation métalliques se trouvant dans les murs peuvent également être découpées. Avec le réglage de hauteur en option, il est possible de régler précisément la position de coupe pour de nouvelles fenêtres plus épaisses.

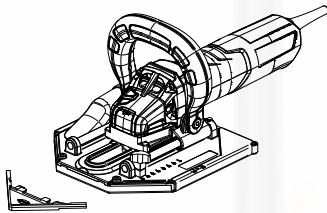

Pivoter la plaque de fond à 180° et placer le coin anti-poussière

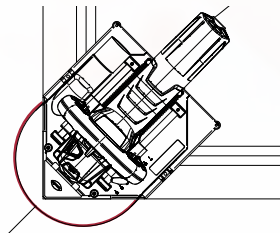

Découpe jusque dans les angles

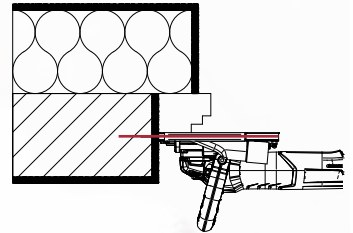

Découpe droite d'une profondeur de 60 mm



Applications Tanga

Découpe dans les cadres en bois

La lame de scie à 24 dents coupe aussi bien que celle à 12 dents mais à une longévité plus importante. La fenêtre peut être rapidement retirée grâce à la découpe dans les cadres en bois. Les lames adaptées aux fenêtres en aluminium ou en PVC sont également disponibles. En utilisant la machine légèrement en biais, les fenêtres de plus de 70 mm d'épaisseur peuvent également être découpées.

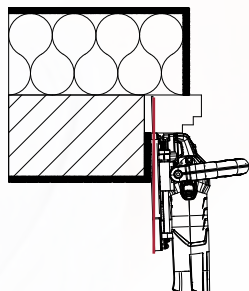

Découpe droite pour des cadres de 70 mm d'épaisseur

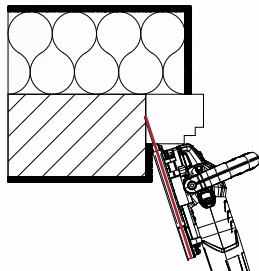

Découpe en biais pour des cadres de plus de 70 mm d'épaisseur

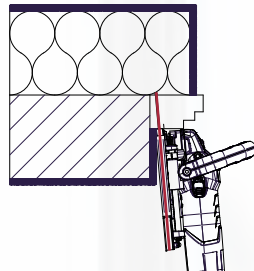

Conseil : Roulettes intégrées à la plaque de fond permettant une meilleure glisse et un confort de travail



Applications Tanga

Découpe avec butée de feuillure

Si la fenêtre a été montée en applique, la découpe peut être réalisée avec la butée de feuillure en option. La butée de feuillure permet un meilleur guidage grâce au positionnement dans la feuillure de la fenêtre ou en appui sur le cochonnet. La découpe peut être réalisée soit avec une lame de scie dans le cadre en bois, soit avec un disque diamant dans le mur.

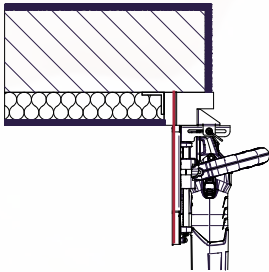

Placer la machine dans la feuillure ou sur le cochonnet et découper le cadre en bois

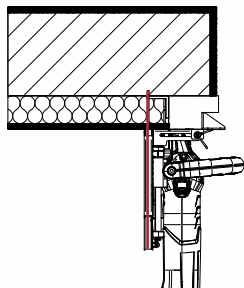

Placer la machine dans la feuillure et découper le mur

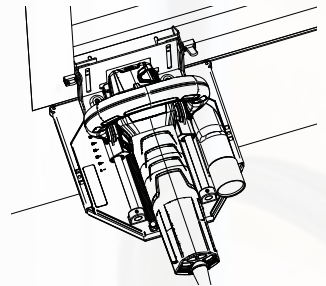

Butée de feuillure fine pour une longueur de coupe maximale

**Nouveau :
avec serrage
rapide**

Broches d'accrochage

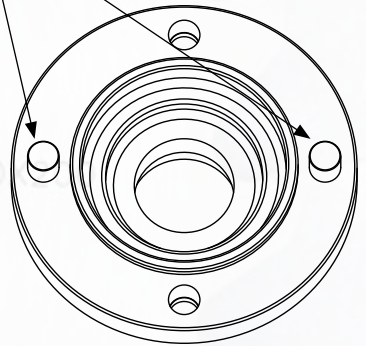
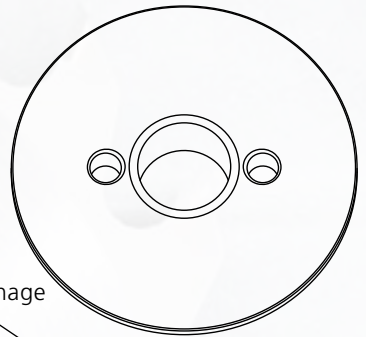







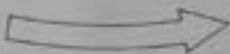

Grâce au système à serrage rapide sans vis :

- Changement d'outil encore plus rapide
- Aucune vis perdue, aucun vissage en biais
- Aucun risque qu'une vis ne puisse plus être desserrée en raison d'un encrassement
- Les broches d'accrochage empêchent la bague de serrage de se bloquer

n max. 11400
Art.-Nr. 132331
F33 (31)



	<p>Tronçonneuse de rénovation pour fenêtres Tanga DX200..... N° d'art. 111570D Disque diamant Ø 180mm, protection anti-poussière, kit d'outils, rangement systainer</p> <p>Tronçonneuse de rénovation pour fenêtres Tanga DX200 avec butée de feuillure N° d'art. 111570F Disque diamant Ø 180mm, lame de scie Ø 200mm, Z24, butée de feuillure, protection anti-poussière, kit d'outils, rangement systainer</p>
 <p>N° d'art. 132530</p>  <p>N° d'art. 132531</p>  <p>N° d'art. 132532</p>	<p>Disque diamant, Ø 180mm N° d'art. 132530 pour une profondeur de coupe de 60 mm max. Coupe dans le béton, la brique, l'enduit ou le carrelage. Puissance de coupe très élevée</p> <p>Disque diamant, Ø 200mm N° d'art. 132531 pour une profondeur de coupe de 70 mm max. Coupe dans le béton, la brique, l'enduit ou le carrelage</p> <p>Disque diamant, Ø 200mm fenêtres en PVC N° d'art. 132532 pour une profondeur de coupe de 70 mm max. Coupe dans les cadres PVC avec renfort acier.</p>
 <p>N° d'art. 132330</p>  <p>N° d'art. 132331</p>  <p>N° d'art. 132332</p>	<p>Lame de scie, Z12, Ø 200mm N° d'art. 132330 pour une profondeur de coupe de 70 mm max. Coupe dans les cadres en bois</p> <p>Lame de scie, Z24, Ø 200mm N° d'art. 132331 pour une profondeur de coupe de 70 mm max. Coupe dans les cadres en bois. Puissance de coupe très élevée et durée de vie prolongée, 24 dents</p> <p>Lame de scie, Z32, Ø 200mm N° d'art. 132332 pour une profondeur de coupe de 70 mm max. Coupe dans les cadres en aluminium</p>
 <p>N° d'art. 121564</p>  <p>N° d'art. 121565</p>	<p>Butée de feuillure de 0 à 50 mm N° d'art. 121564 Butée de feuillure pour un appui et un guidage dans la feuillure ou sur le cochonnet au lieu d'un appui sur la tapée. Idéal lorsque la fenêtre est en applique</p> <p>Réglage de la hauteur de 0 à 50 mm.... N° d'art. 121565 Réglage en hauteur pour ajuster la hauteur de coupe en fonction de l'application</p>



Fabricant :
Lamello AG
Verbindungstechnik
info@lamello.com
www.lamello.com

Distribution :
Lamello Belgium N.V.
Verbindungstechnik
info@lamello.be
www.lamello.be
www.lamello.fr