

AZZERARE LA PIASTRA SU UN LATO E POI RIPORTARLA IN CENTRO

VISTA DI LATO

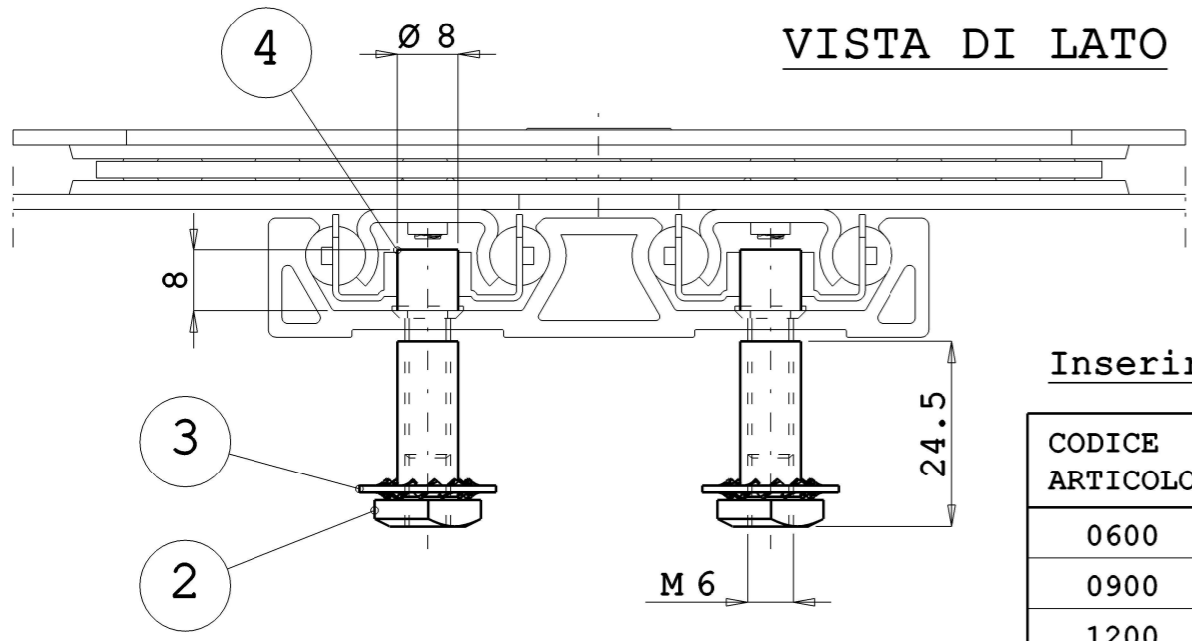

Inserire foglio polietilene

CODICE ARTICOLO	CODICE PART.01	LUNGH. A mm.	SCATOLA S0--
0600	0324	324	S055
0900	0386	386	S056
1200	0479	479	S058

N. POS.	DENOMINAZIONE PARTICOLARE	N. PEZZI	CODICE PARTICOLARE	N. DISEGNO
--	SCATOLA S0--	1	S00--/000/00/0000/00	Comm.
05	CHIAVE PER REGOLAZIONE	1	01400/000/00/0000/39	Comm.
04	PERNO Ø8 LG.=8 MM.	4	00350/000/00/0011/02	11051
03	ROND.DOPPIA DENTAT. Ø8.5	4	04300/000/00/0000/62	Comm.
02	TUBETTO Ø14 LG.=24.5 MM.	4	09322/000/00/0000/03	18517
01	GRP.EST.+GABBIE+PIASTRA	1	09322/010/00/----/12	18518

Data	Firma	TOLLERANZE GENERALI		LUNGH. e DIAMETRI	ANGOLI
Disegnato 18-11-22	Beretta			<18 ± 0.15	ANGOLI ± 30'
Visto 18-11-22				>18 <80 ± 0.25	
Modifica 1 09-06-23	Beretta			>80 ± 0.50	
Visto 09-06-23					
Modifica 2 17-07-23	Beretta				
Visto 17-07-23					
Modifica 3 28-11-23	Beretta				
Visto 28-11-23					
Modifica 4					
Visto					
Modifica 5					
Visto					

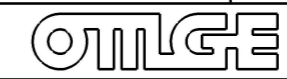

Denominazione
ART. 09322/000/00/----/00
ASSIEME GUIDA FINITA
N. Disegno
3/18511

SCALA
1:1
1:2