

# PROTECTIVE A2P1\*

## Serrure en applique mutipoints



Vachette®  
ASSA ABLOY

### Serrure 5 points de verrouillage



#### Serrure

- Axe 60 mm
- Entraxe 70 mm
- Carré de 7mm
- Verrouillage à engrenage à 1 tour de clé
- Pênes ronds diamètre 20 anti-enfoncement et anti-sciage
- Pêne-demi-tour verrouillable à la clé

Garantie  
**10 ans**



#### Description technique

- Bandeau en 2 parties
- Capot laqué en 3 parties livré en standard pour porte jusqu'à 2500mm de hauteur:
  - 1 capot haut recoupable
  - 1 capot bas recoupable
  - 1 capot médian

#### Cylindre

- 2 modèles livrés en standard avec 4 clés en varié lg 65x35 pour porte 40 à 45mm et entretoises pour portes jusqu'à 65mm
  - VOLT Synkro
  - HDI +
- Egalement disponible sans cylindre pour associer à tous systèmes Vachette A2P1\* certifiés
- Disponible en s'ouvrant ou sur numéro sur demande

#### Protecteur de cylindre

- Rond diamètre 39mm
- Vissé sur serrure
- Finition chrome miroir

#### Gâches :

- Livré en standard avec gâche applique en 3 parties ou sans gâche
- Gâche en J disponible séparément

#### Réglables sur site :

- Coffre médian réversible par démontage (+ kit de réversibilité capot médian)
- Gâche pêne demi-tour ajustable

#### Finitions

- Blanc RAL9010B
- Gris Anthracite
- Marron (Bronze 1 Décor)
- Process Color à la demande

#### Béquillage

- Livré en standard avec béquille intérieure solidarisée sur rosace Muze chrome velours ou Opéra Laiton Poli
- Livré en standard avec rosace adhésive extérieure chrome velours ou laiton poli
- Option extérieure :
  - Demi-ensemble solidarisé sur plaque à fixation traversante
  - Modèle Muze chrome velours ou Opéra laiton poli
  - Version béquille / tirage / aveugle

## Aide au choix cylindre

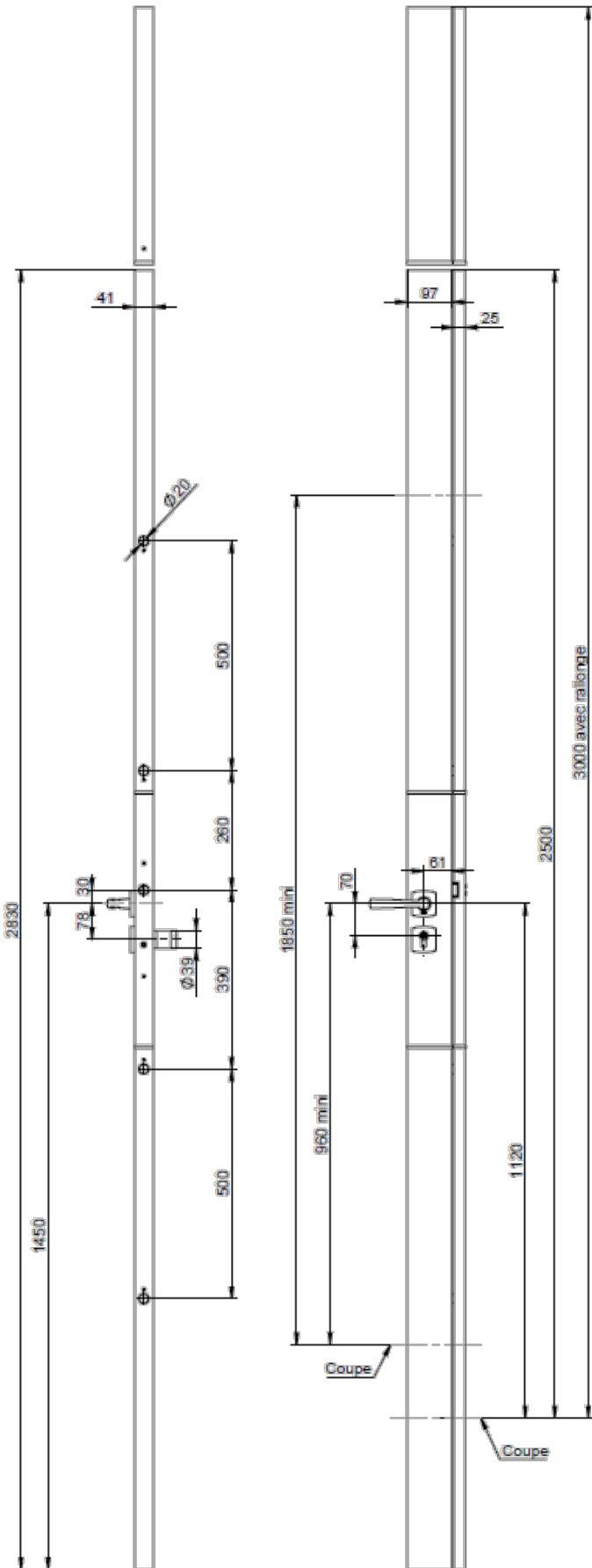
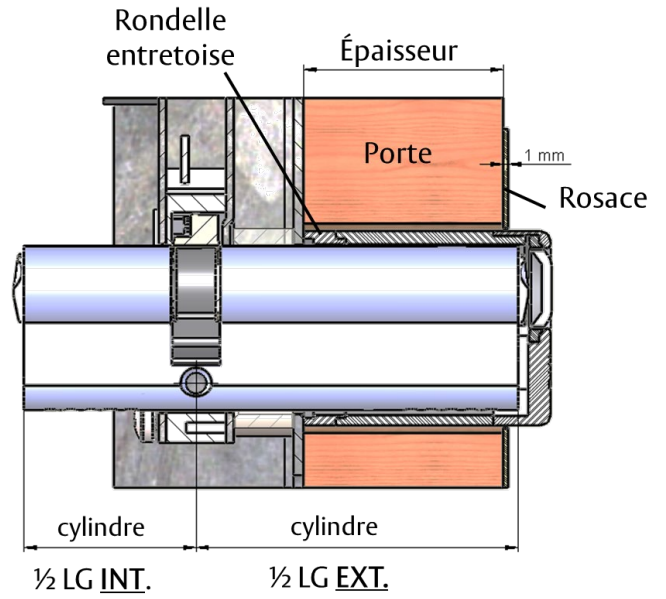

Dimensions cylindre		Nb Rondelles entretoises	Épaisseur porte <sup>(1)</sup>
1/2 LG coté EXT.	1/2 LG coté INT.		
Nous consulter <sup>(2)</sup>			35 à 39 mm
65	35	1 x 6,5mm	40 à 45 mm
70	35	1 x 6,5mm 1 x 5mm	46 à 50 mm
75	35	1 x 6,5mm 2 x 5mm	51 à 55 mm
80	35	1 x 6,5mm 3 x 5mm	56 à 60 mm
85	35	1 x 6,5mm 4 x 5mm	61 à 65 mm

(1) Valeurs déterminées pour une pose avec rosace extérieure de 1mm d'épaisseur

(2) Possible avec cylindre Radial 57,5 x 32,5