

ANTIPANIQUE 1600

Barre antipanique

Vachette®

ASSA ABLOY

ASSA ABLOY, the global leader in door opening solutions*

*ASSA ABLOY, le leader mondial des solutions d'ouverture de porte

Touche bar pour une première solution en antipanique.



Garantie
10 ANS



Conforme
à la norme
NF EN 1125
version 2008



RESISTANCE

- Contre-pêne de sécurité (1 ou 3 points)

FACILITE D'INSTALLATION

- Facilement réversible
- Gâches livrées en standard + gâches en option disponibles
- Barres recoupables
- Gamme de modules extérieurs ALPHA compatibles
- Fouillot amovible

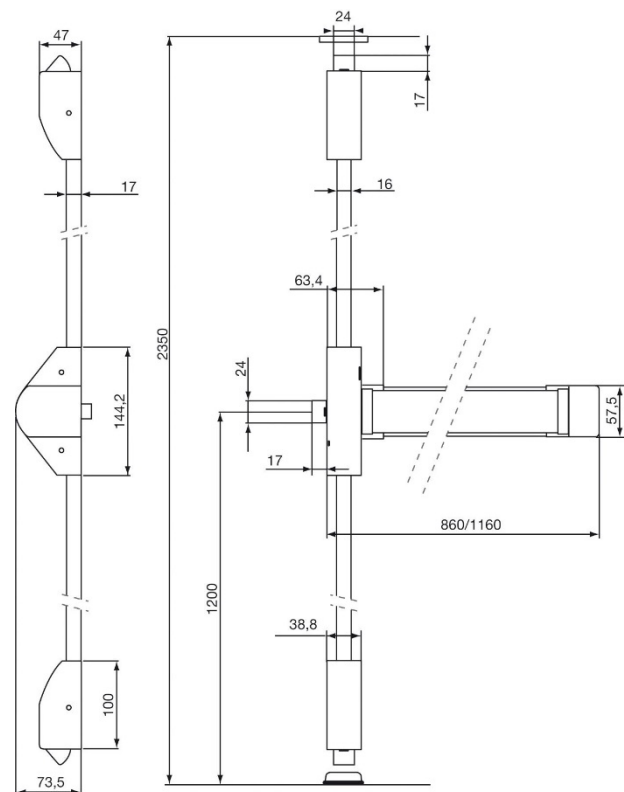
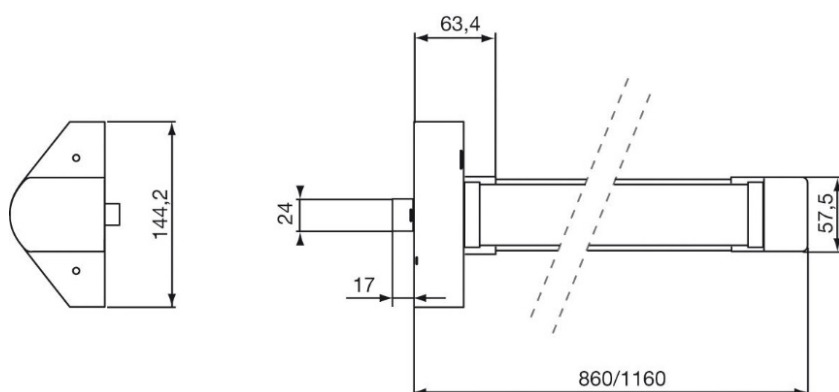

ASSA ABLOY is the global leader in door opening solutions, dedicated to satisfying end-users needs for security, safety and convenience.*



*ASSA ABLOY est le leader mondial des solutions d'ouverture de porte destinées à répondre aux exigences de sécurité, de protection et de confort de l'utilisateur final.

DESCRIPTIF TECHNIQUE

Modèles

- 1,2 et 3 points (3 modèles)

Barres de poussée

- Revêtement peinture époxy
- Finitions : blanc (RAL 9010), gris (RAL 9006), noir (RAL 9005)
- Passage de 3 à 2 points en escamotant le pêne médian latéral
- 2 longueurs de barres recoupables : 900 ou 1 200 mm

Pênes

- Avec ou sans contre-pêne de sécurité

Tringles

- Tringles et cache-tringles recoupables

Gâches

- Pour version 1 point : 1 gâche réglable + 4 cales
- Pour version 2 ou 3 points : 2 gâches réglables + 4 cales (point latéral médian et point haut vertical) + 1 gâche de seuil (point bas vertical)
- En option : 2 gâches supplémentaires pour profil alu, PVC et 2 gâches supplémentaires pour profil Bois ou Acier
- Acier nickelé

Dimensions porte

- Hauteur maxi : 2 350 mm
- Poids maxi de la porte : 200 kg
- Kit d'extension TCP PGH pour portes grande hauteur