

Serrure 3 points TF3 pêne dormant et 1/2 tour à relevage de béquille avec pênes basculants Perroquet 6570.xx.xC

ASSA ABLOY

Nombre de points



Entraxe



Largeur de tête



Verrouillage



Tours de clé



Mécanisme



Réversibilité



Carré



Normes-Réglementation



Description produit

- Serrure 3 points avec 3 pênes de verrouillage
- Mécanisme central à **relevage de béquille** verrouillage en 1 tour de clé
 - Manœuvre des pênes Perroquet par relevage de la béquille.
 - Verrouillage du pêne central et des pênes basculants à la clé
- Boîtiers intermédiaires avec :
 - Pêne basculant Perroquet lg. 23 mm (pour rattrapage du jeu dit « effet bilame »)
- Boîtier central avec :
 - Pêne 1/2 tour avec système LPS (patin de frottement qui facilite le glissement sur la gâche, évite les rayures sur le bati et réduit les bruits lors de la fermeture)
 - Pêne dormant coulissant acier avec protection anti-sciage.
- Serrure conforme à la norme NF : P26 301

Caractéristiques techniques

- Tête U** 1/2 tour larg. 14 mm
- Tête plate** 1/2 tour larg. 11,5 mm compatible avec les gâches réglables
- Serrure sans rappel du 1/2 tour à la clé
- Tête acier inox hauteur 1860 mm
- Fixation de la serrure par 9 vis ou par clames (non fournies)
- Montage avec béquilles sur rosace ou ensemble à vis traversantes
- Livré sans cylindre et sans gâche centrale
- Livré avec : 2 gâches spéciales à rampes ép 4 mm pour pênes Perroquet (2840.00.1)
1 vis inox de cylindre
- Compatible avec les gâches centrales standards séries 2835 et 2839 ainsi que les gâches réglables 2835.00.0U6RG, 2835.00.0U6RD et 2835.24.0R.

Gâches réglables 2835.22.0R et gâches réglables à cames 2835.xx.xR uniquement compatibles avec les serrures avec tête plate et 1/2 tour de 11.5 mm



	A	B	C	24 x 6	24 x 6	22 x 6	24 x 2.5
	21	36	15	6570.36.0C		6570.36.1C	
24	39	15	6570.39.0C		6470.39.1C		
25	40	15				6570.40.2C	
26	41	15	6570.41.0C	6570.41.4C	6570.41.1C		
30	45	15	6570.45.0C	6570.45.4C	6570.45.1C	6570.45.2C	

Gabarits de copiage / réf 2836.03.1

Schémas techniques

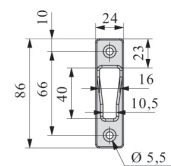
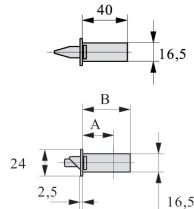
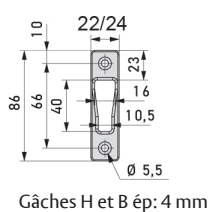
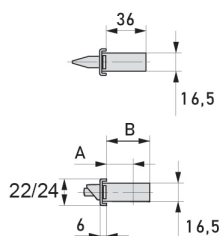
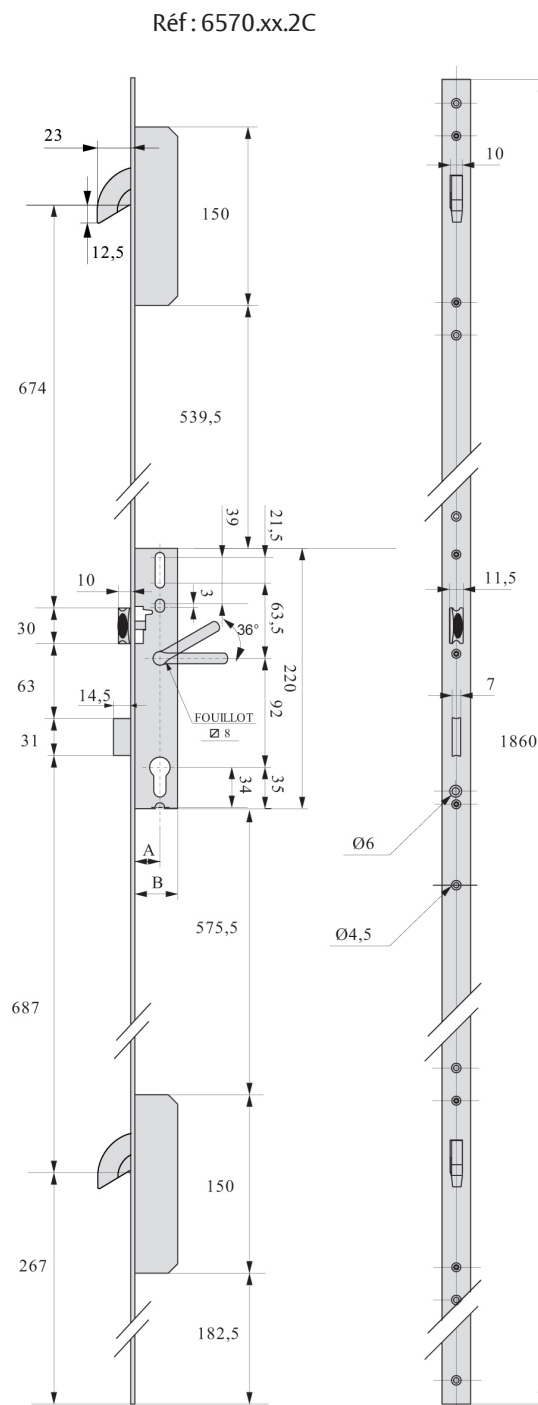
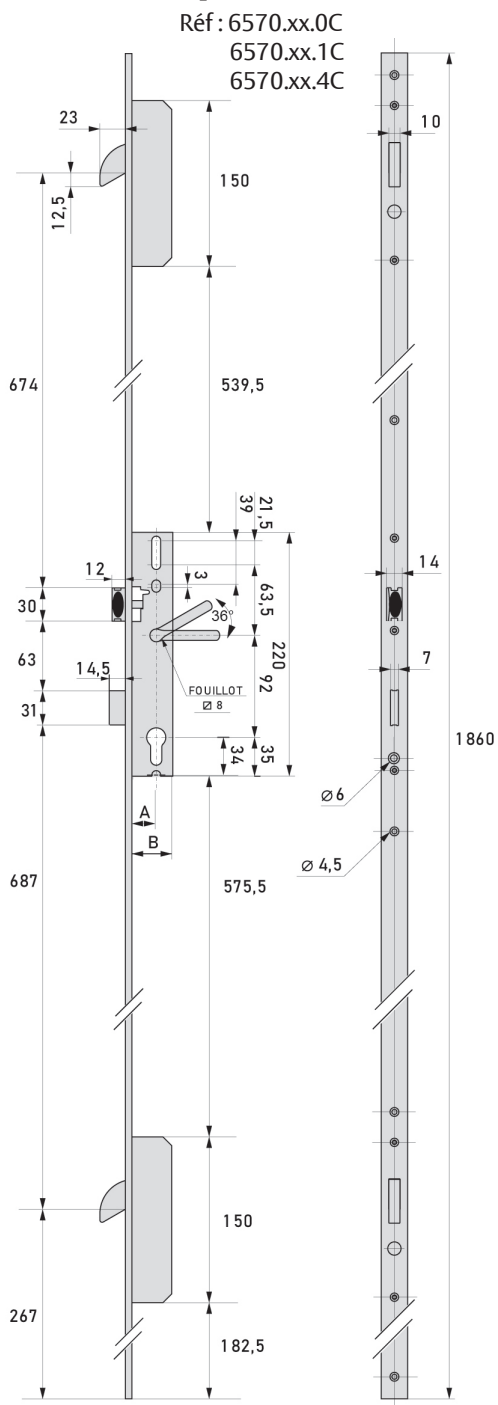

Gâches H et B ép: 4 mm

ASSA ABLOY France
106 Avenue Marx Dormoy
92120 Montrouge
www.assaabloy.com

Administration des ventes (France)
Tél : +33(0)1 39 46 11 88
Relation Technique Clients
Tél : +33(0)1 39 46 11 88
contact.menuisiermetal@assaabloy.com

ASSA ABLOY

Experience a safer
and more open world