

# SERIE 2000

# SERIE 20500

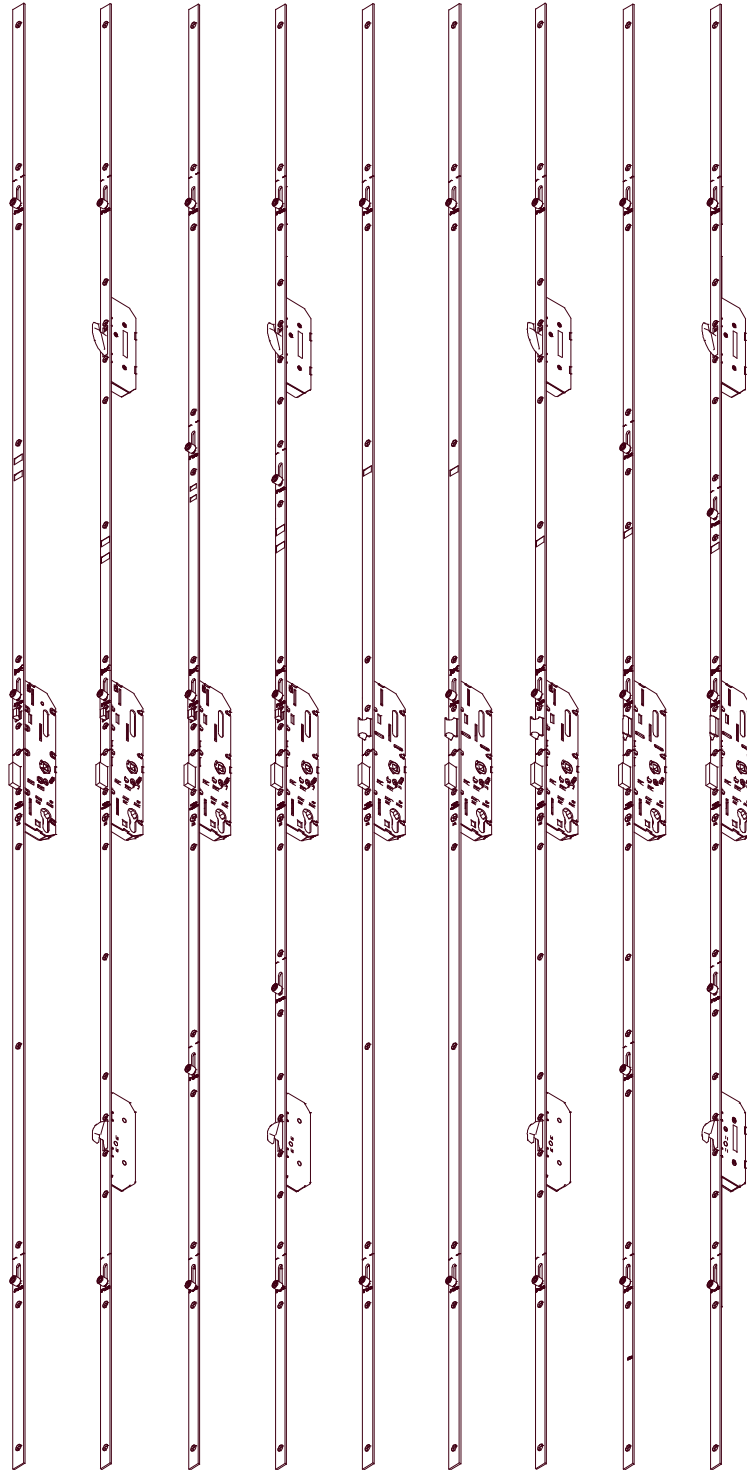

## SERRURES CREMONES A MORTAISER



## 1 – Préparation de la porte

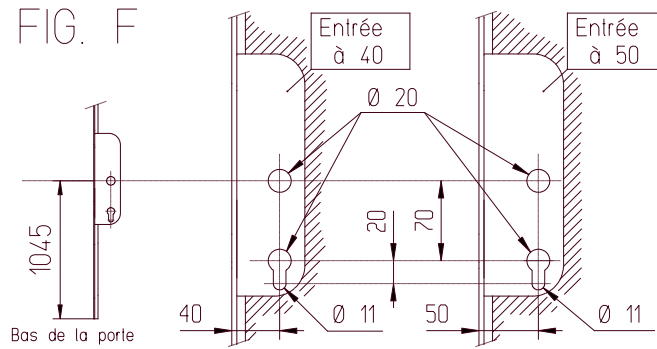

- Pointer et percer le trou de diamètre 20 mm à 1045 mm du bas de la porte et à 40 ou 50 mm de son bord. Suivant **Fig. F** correspondant à l'emplacement du fouillot.
- Pointer et percer les trous de diamètre 20 mm et diamètre 11 mm puis façonner le passage du cylindre suivant **Fig. F**.

## 2 – Exécution des mortaises



- Suivant **Fig. G**, tracer et exécuter les mortaises **A** pour la tête et les tringles.
  - A partir de l'axe du fouillot, et suivant **Fig. G**, tracer et exécuter les mortaises **B** pour le coffre médian.
  - A partir de l'axe du fouillot, et suivant **Fig. G**, tracer et exécuter les mortaises **C** pour les coffres auxiliaires.

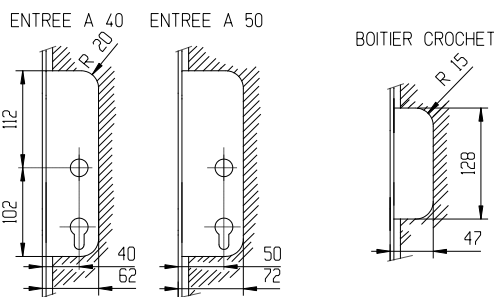
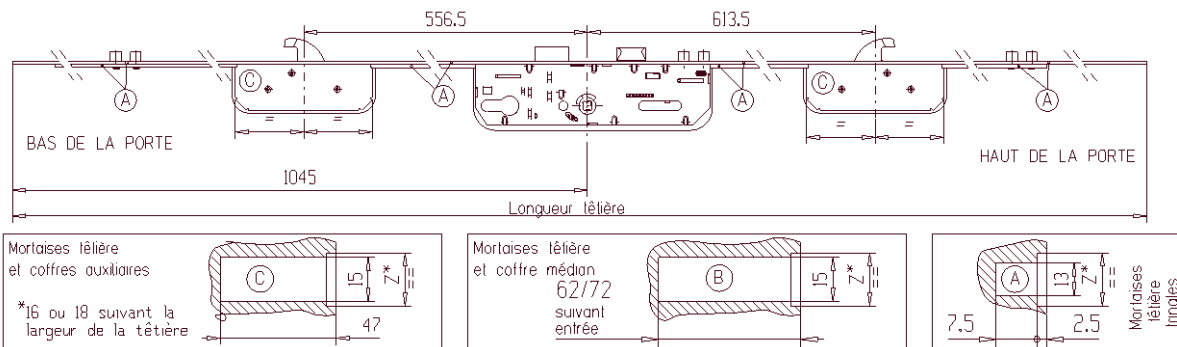

## 3 – Pose de la serrure



- Fixer la serrure sur la porte
- **Attention** à la formation de copeaux lors de la mise en place des vis
- **Attention** à la bonne perpendicularité des vis qui ne doivent pas gêner le coulissement des tringles

## 4 – Pose des gâches



- Positionner les gâches par rapport aux traits de repérage inscrits sur la tête. En faisant coïncider ces derniers avec ceux inscrits sur les gâches, suivant **Fig. H**.
- Tenir compte de l'épaisseur d'un joint éventuel
- Exécuter les mortaises pour ces gâches.
  - Pour le dormant, prolonger la mortaise de 7 mm
  - Pour le crochet, prolonger la mortaise de 10 mm sur une hauteur de 52 mm suivant **Fig. H**.
- Fixer les gâches : Vis préconisées : VBA tête fraisée Diam 4 x 40mm 

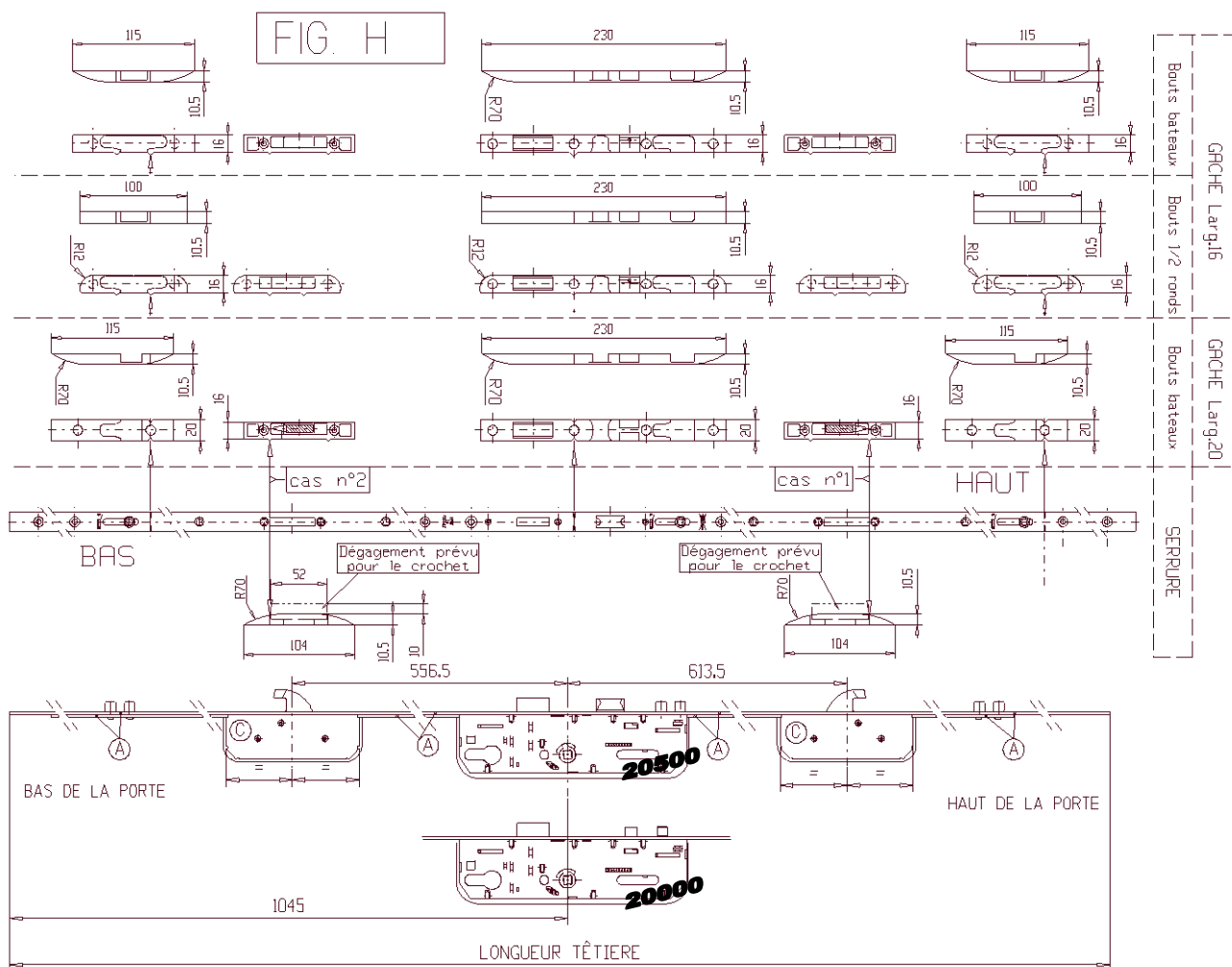

**20000**

Pour avancer ou retarder le moment du déclenchement de la serrure version automatique, la butée du doigt de déclenchement est réglable par retournement du cavalier, maintenu par la vis, suivant 2 positions 7 et 8

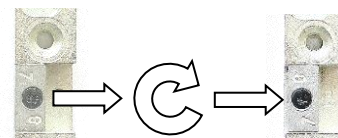

Garantie de fonctionnement			
La garantie ne peut pas être appliquée si les points suivants ne sont pas respectés			
- 1 -	Respecter les dimensions des mortaises coffres, tête et tringles, ainsi que le positionnement du gabarit. Evacuer les copeaux.	- 3 -	Positionner les gâches en alignant leurs repères avec ceux de la tête et en tenant compte de l'épaisseur d'un joint éventuel sur la porte ou l'hubrisse
- 2 -	S'assurer que les vis de fixation de la tête sur la porte ne gênent pas le coulissement normal des tringles par la formation de copeaux ou par un vissage non perpendiculaire	- 4 -	Vérifier le bon fonctionnement de la serrure porte ouverte PUIS le bon positionnement des gâches porte fermée.



Attention le non-respect de la notice de pose entraîne la suppression de la garantie  
Be careful, the failure to observe the installation instructions leads the suppression of guarantee

Dernière révision de la notice : 05 Février 2015



D000230116-001-rev2 / 3 9004 544