

Queue de sapin magnétique à coller en rainure sur jet d'eau bois.

QUEUE DE SAPIN
MAGNET QSP

MASTIC COLLE pour fixation.
DUALITE GR NM

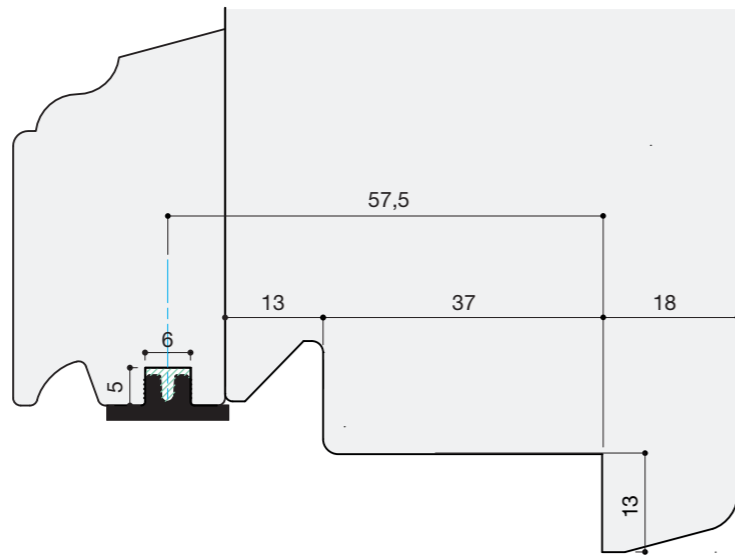

JET D'EAU
JET MAG 03

SEUIL MAGNETIQUE à rupture de pont thermique.
20/68 T MAG 02

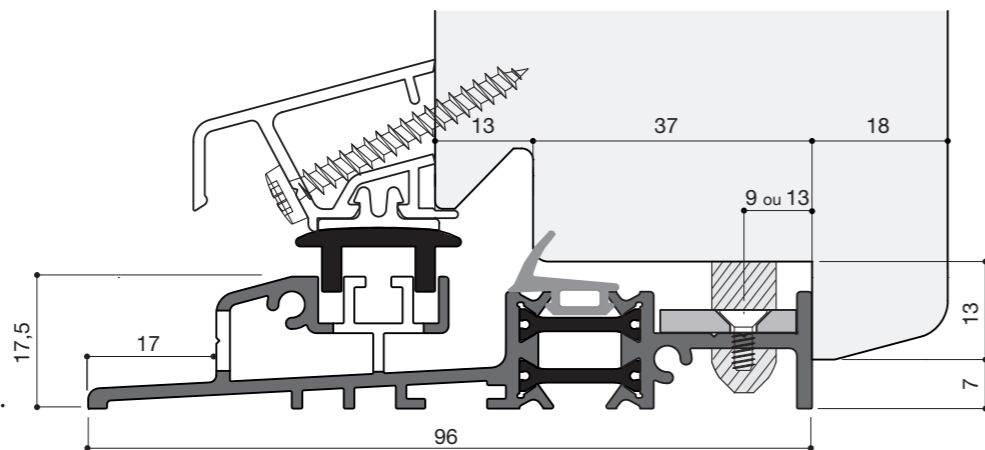

● Anodisé gris argent ● Laqué blanc ● Laqué marron

Seuil **20/68 T MAG 02**

pour menuiseries de 68 mm avec joint sur ouvrant

Performances

A4 - E7B - VC3
Résultats suivant essais sur banc agréé d'une porte fenêtre à 2 vantaux dimensions : 2,10 x 1,40 ml.

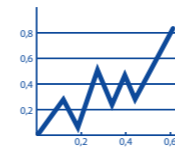

Rupture Thermique polyamide

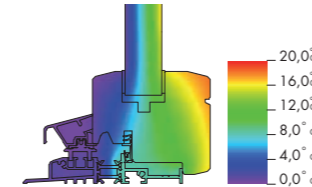

Accessibilité
HAUTEUR 20 mm
conforme à l'arrêté du 30/11/2007.
(Habitations collectives et individuelles).



SERVICE COMMERCIAL FRANCE

Directeur commercial : Franck SERVIGNAT - Tél 04 78 66 46 34 - fs@jointdual.com

| | | | |
|-------------------------------|-------------------|----------------|------------------|
| Secteur Sud-ouest | Francisco BRAVO | 04 78 66 46 46 | fb@jointdual.com |
| Secteur Ouest-Bretagne | Roan CARADEC | 04 78 66 46 36 | rc@jointdual.com |
| Secteur Rhône-Alpes | Denoël DESPIERRES | 04 78 66 46 43 | dd@jointdual.com |
| Secteur Centre | Mickael GOUX | 04 78 66 85 63 | mg@jointdual.com |
| Secteur Nord-Paris | Victor PRADIER | 04 78 66 85 61 | vp@jointdual.com |
| Secteur Sud-Est | Michel THORRIGNAC | 04 78 66 46 37 | mt@jointdual.com |
| Secteur Nord-est | David TOUSTAIN | 04 78 66 46 45 | dt@jointdual.com |

Nous contacter : Accueil téléphonique : **04 78 66 46 30**
joint-dual@joint-dual.com Télécopie : **04 78 66 46 40**



SACHET GAHE AXE9/13
Gâche ép.3 mm réversible axes 9/13 et vis inox taraudeuse

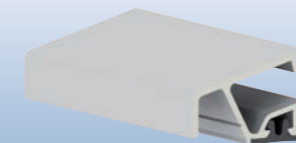

JET MAG 03
Jet d'eau et aimant

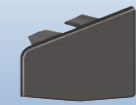

EMBOUT JET MAG 1
embout latéral, extrémité droite

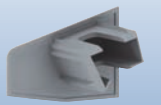

EMBOUT JET MAG 2
embout latéral, extrémité gauche

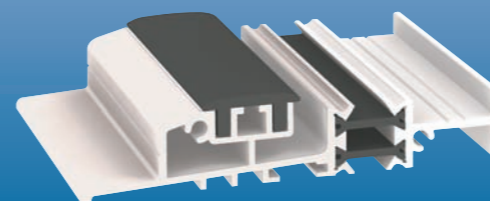

20/68 T MAG 02
seuil et aimant

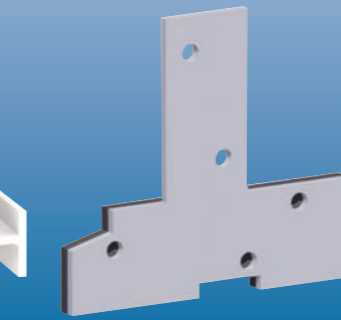

PATTES 20/68 T MAG 02
Patte embout de seuils

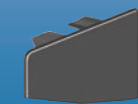

EMBOUT JET MAG 3
embout central, extrémité gauche



EMBOUT JET MAG 4
embout central, extrémité droite

Usinage des pieds de dormant

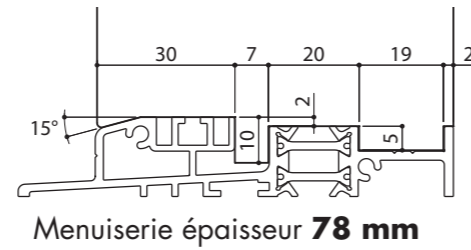
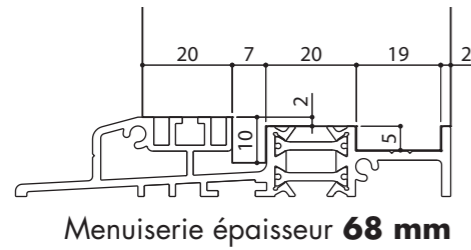

Drainage du seuil

A l'aide du grain d'orge, percer 2 trous Ø 8 mm par vantail, en alternance avec les perçages déjà réalisés sur le seuil.

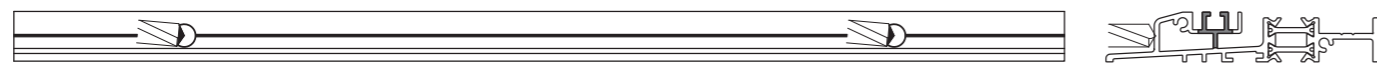

Jonction étanche seuil/pied de dormant

Déposer le mastic silicone suivant le schéma (en retrait de 5 mm pour éviter le collage de l'aimant bas). Fixer le seuil au dormant, avec les pattes 20/68 T MAG 02, après avoir siliconé les cavités.

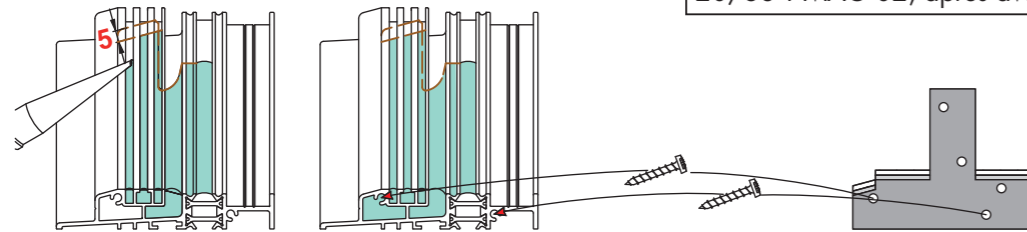

Pose de la gâche

Tracer sur le seuil, les sorties de tiges de tringle, et percer avec un foret Ø 10 mm. Fixer la gâche avec les 2 vis, après avoir pré-percé avec un foret Ø 2,5 mm.

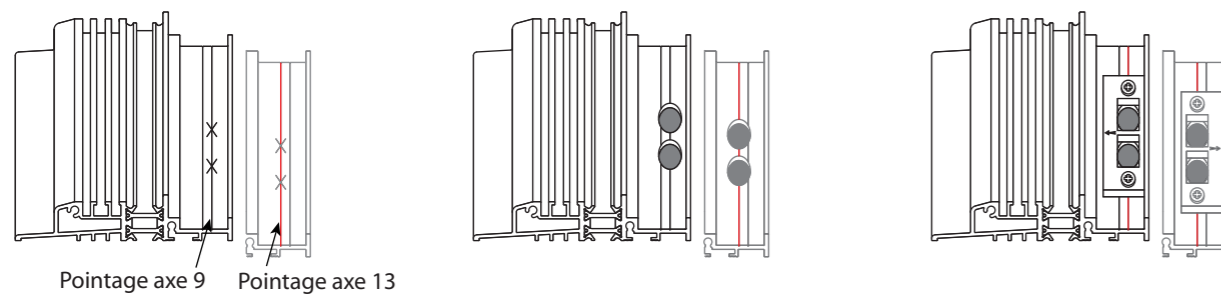

Débit du profilé JET MAG 03 et position des embouts

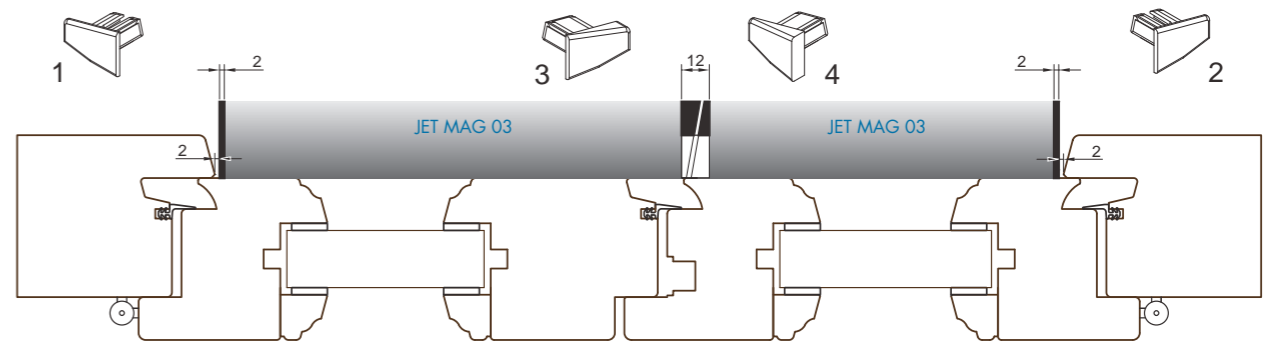
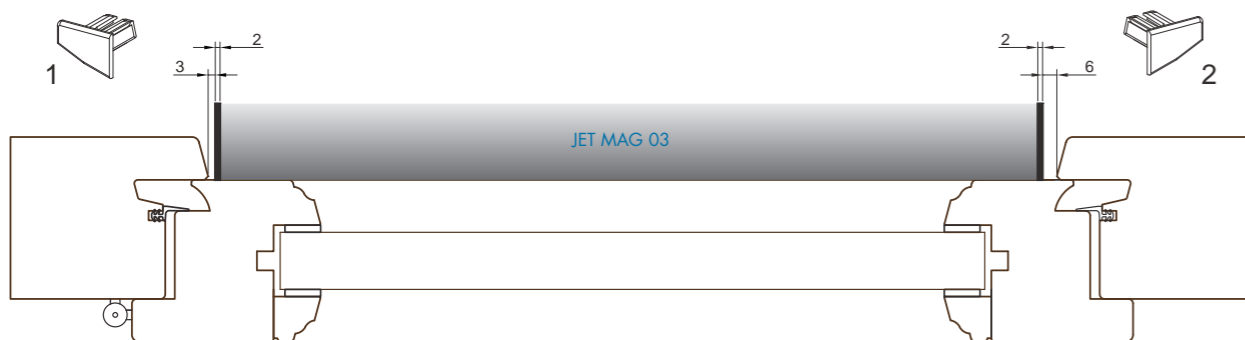

Fixation du jet sur ouvrant

1 : Percer 1 trou Ø 8 mm en face de la jonction en joint creux.

2 : Réaliser une étanchéité dans cette zone dans le cas d'une jonction traverse/montant d'ouvrant en joint creux.

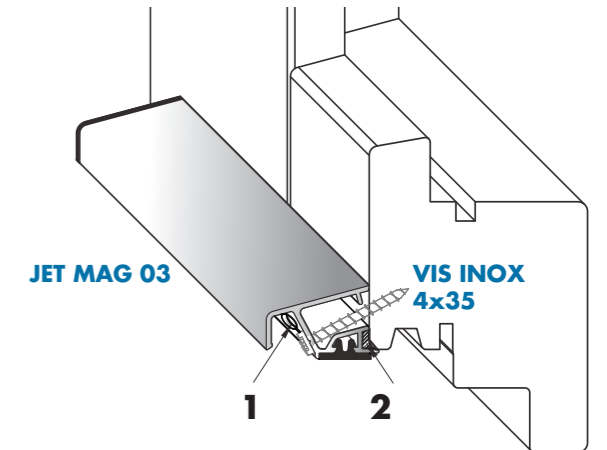

Découpe de l'aimant

Schéma n° 1 - Menuiserie à 1 vantail

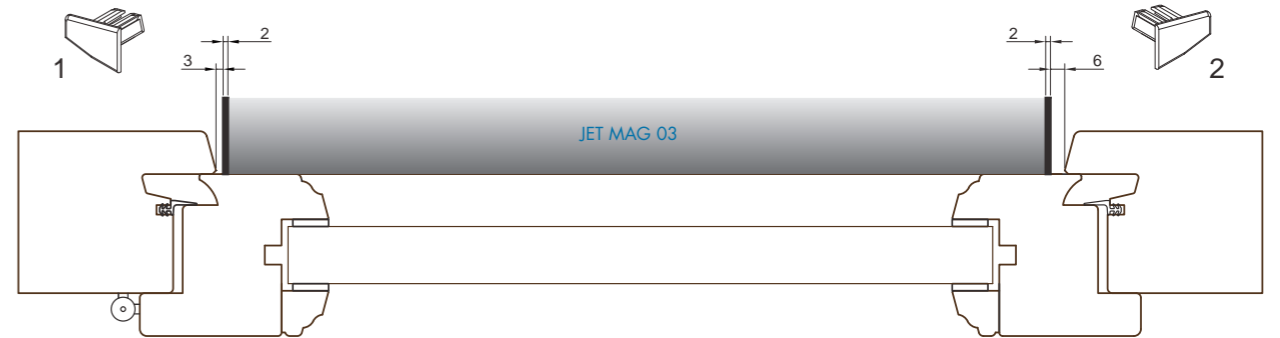

Menuiserie à 1 vantail :
Couper l'aimant entre les montants suivant schéma n°1.
(Exécuter ces coupes avec 1 mm de jeu total)

Schéma n° 2 - Menuiserie à deux vantaux

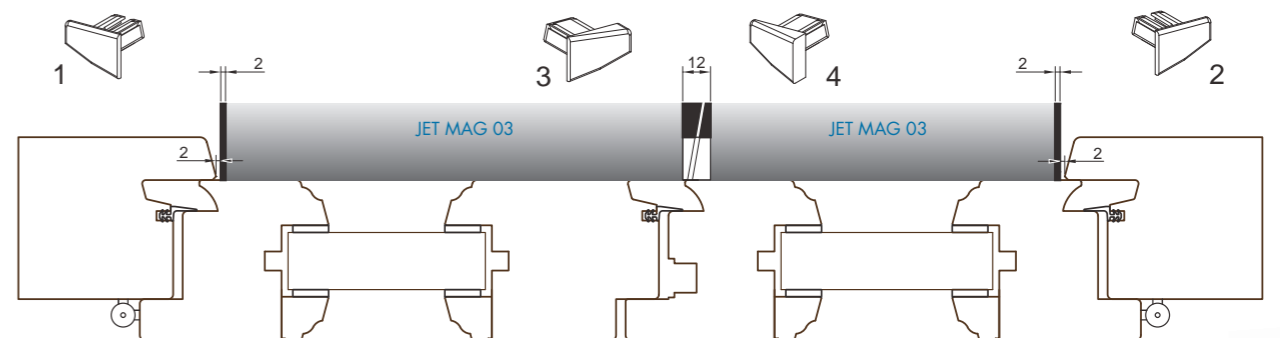

Menuiserie à 2 vantaux :
Couper l'aimant entre les montants suivant schéma n°1.
(Exécuter ces coupes avec 1 mm de jeu total)
Couper l'aimant à la jonction des 2 jets d'eau suivant schéma n°2.

Pour la coupe des aimants, le ciseau **DUAL 270** avec son plateau gradué est parfaitement adapté.