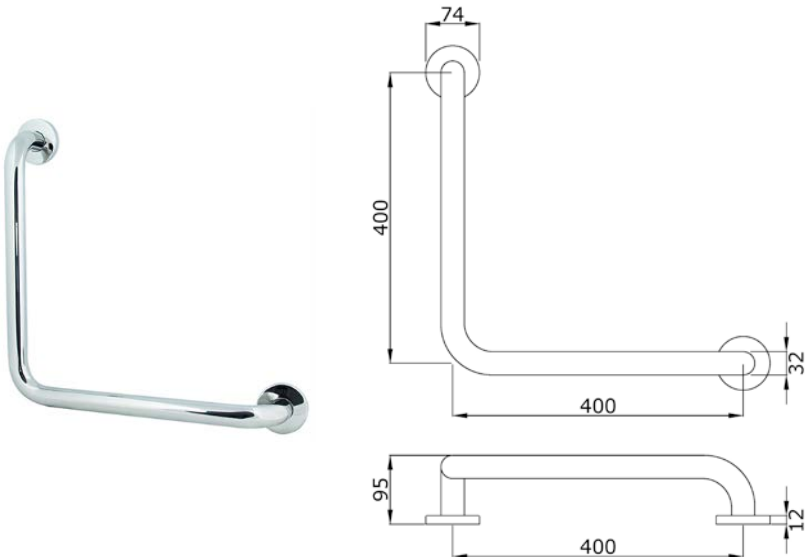

FICHE TECHNIQUE

FABRIQUANT	DESIGN-MAT
DESIGNATION	Barre de relevage en inox
REFERENCE	DM8817
PHOTO	
INFORMATIONS TECHNIQUES	<p>Barre de relevage en inox à 90° réversible</p> <p>Finition : brossé Barre Ø 32mm Rosace Ø74mm</p> <p>Inox brossé = DM8817.IN.32.400.5 Inox poli = DM8817.IN.32.400.6</p>
CONSEILS D'ENTRETIEN	<p>Utiliser un produit d'entretien spécifique à l'inox. L'utilisation d'un produit d'entretien non spécifique à l'inox peut entraîner une altération des propriétés du métal et entraîner sa corrosion.</p>
ENVIRONNEMENT DECONSEILLE	<p>Bord de mer, piscine, hammam, sauna, cuisine industrielle, usine de production.</p> <p>Pour ces environnements préférer la pose de quincailleries en inox 316 ou 316L.</p>