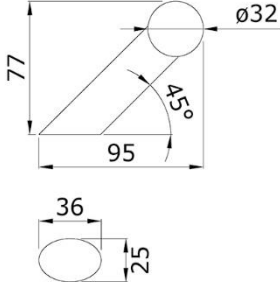
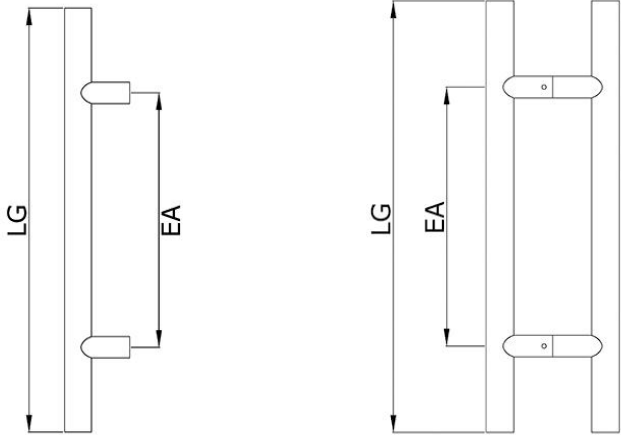

FICHE TECHNIQUE

FABRIQUANT	DESIGN-MAT
DESIGNATION	POIGNEE DE PORTE BATTANTE INOX T-LINE
REFERENCE	DM051
PHOTOS	  
INFORMATIONS TECHNIQUES	<p>Matériau : inox 304 Finition : brossé satiné Poignée inclinée Montage simple et double (voir tableau des références) Diamètre de perçage du verre : 16mm Fixations fournies :</p> <ul style="list-style-type: none"> • Kit de fixation pour poignée montage double • Kit de fixation pour poignée simple, montage simple face non traversant • Kit de fixation pour poignée simple, montage simple face traversant

DIMENSIONS	Référence	Montage	Ep. Porte	LG	EA
	DM051D.IN.32.300.5	Double	8-70mm	500	300
	DM051S.IN.32.300.5	Simple	38-70mm	500	300
	DM051D.IN.32.500.5	Double	8-70mm	700	500
	DM051S.IN.32.500.5	Simple	38-70mm	700	500
	DM051D.IN.32.800.5	Double	8-70mm	1000	800
	DM051S.IN.32.800.5	Double	38-70mm	1000	800
	DM051D.IN.32.1200.5	Double	8-70mm	1400	1200
	DM051S.IN.32.1200.5	Simple	38-70mm	1400	1200
	DM051D.IN.32.1600.5	Double	8-70mm	1800	1600
	DM051S.IN.32.1600.5	Simple	38-70mm	1800	1600
	DM051D.IN.32.1800.5	Double	8-70mm	2000	1800
	DM051S.IN.32.1800.5	Simple	38-70mm	2000	1800
CONSEILS D'ENTRETIEN	Utiliser un produit d'entretien spécifique à l'inox. L'utilisation d'un produit d'entretien non spécifique à l'inox peut entraîner une altération des propriétés du métal et entraîner sa corrosion.				
ENVIRONNEMENTS DECONSEILLÉS	Bord de mer, piscine, hammam, sauna, cuisine industrielle, usine de production. Pour ces environnements préférer la pose de quincailleries en inox 316 ou 316L.				