

PINCE À RIVETER - À LEVIER

R200

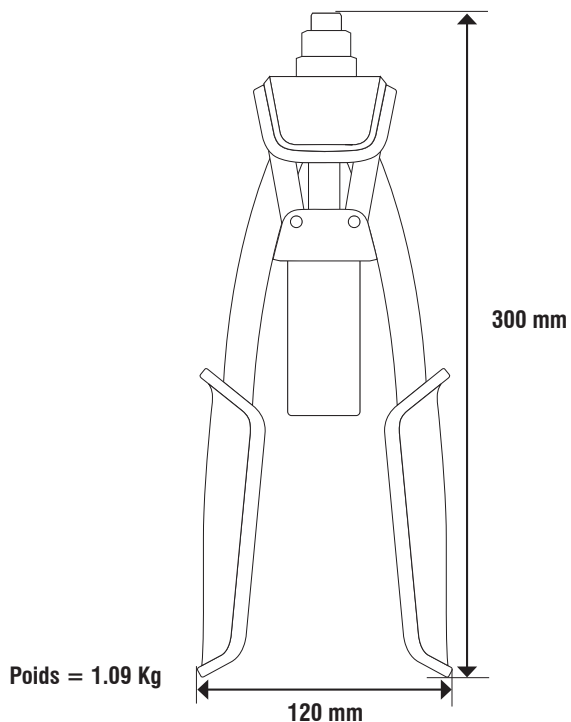

CARACTÉRISTIQUES

1. Pince à levier professionnelle petite et pratique pour rivets aveulges.
2. Transmission démultipliée : 3x moins d'efforts qu'une pince à levier classique.
3. 4 nez fournis :
  - Ø2.4 mm (A)
  - Ø3.0 / 3.2 mm (B)
  - Ø4.0 mm (C)
  - Ø4.8 / 5.0 mm (D)
4. **Matières :**  
 corps = fonte d'aluminium  
 poignées mobiles = acier  
 grip poignée = ABS  
 mors = acier
5. Garantie 1 an

CAPACITÉ D'USAGE

Rivets (mm)	Ø2.4	Ø3.0 Ø3.2	Ø4.0	Ø4.8 Ø5.0
ALUMINIUM	✓	✓	✓	✓
ACIER	✓	✓	✓	✓
INOX	✓	✓	✓	✓*

\* usage occasionnel

PACKAGING



# UTILISATION

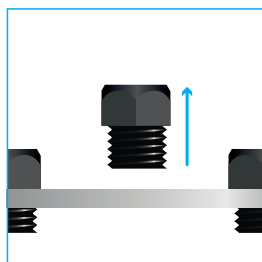

1 - Depuis la clé **1**, dévissez le nez de pose **2** correspondant au diamètre du rivet à poser (A,B,C,D).

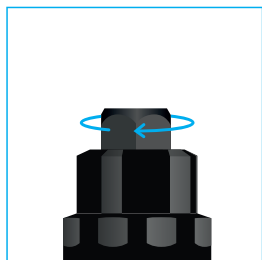

2 - Vissez le nez **2** sur le porte-nez **3** de la pince jusqu'en butée.

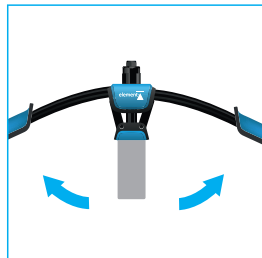

3 - Écartez entièrement les bras de la pince **4**.

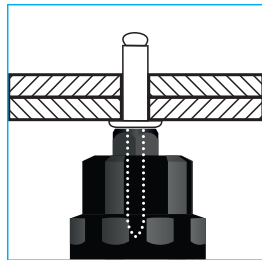

4 - Insérez la tige du rivet dans le nez **2** de la pince et le corps du rivet dans le percement des éléments à assembler.

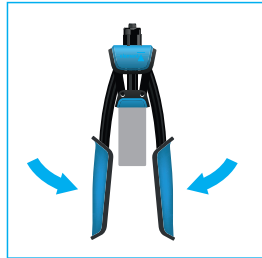

5 - Réfermez les bras **4** jusqu'en butée et répétez l'opération jusqu'à rupture de la tige du rivet.

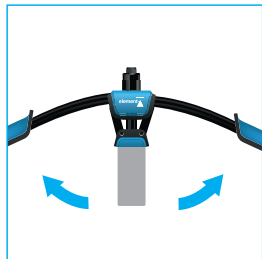

6 - Après rupture de la tige, positionnez la pince verticalement puis écartez les bras **4** pour éjecter le clou dans le bol récupérateur.

