

Fiche Produit:

MANIVELLE PROFIL F301-F302-F303- F304-F305-F306

Caractéristiques :

Cette manivelle est composée de :

- une poignée inférieure Ø 18 en polyamide teintée masse montée clippée sur le manchon inférieur injecté polyamide chargé fibre de verre.
- un bras en fil d'acier aplati 13 x 4,4 de longueur 180mm, revêtu zinc noir ou zinc + poudre polyester, selon finition recouvert de 2 caches en ABS teinté masse, montés clippés.
- un manchon supérieur en zamak chromaté.
- une poignée supérieure Ø 18 en polyamide teintée masse montée clippée sur le manchon supérieur.
- les articulations sont masquées par une coiffe arrondie, injectée teintée masse.

Elle est adaptée au montage sur la tringle de manoeuvre en tube Ø 12, épaisseur 1mm poudrée. Pour assurer une parfaite liaison, le manchon supérieur présente un tenon central et une collerette périphérique pour un maintien intérieur et extérieur de la tringle.

Une goupille élastique Ø 5 fournie assure l'entraînement. Cette zone de liaison est masquée par la poignée supérieure clippée sur le manchon.

Les 2 articulations sont prévues avec un indexage à 2 positions : travail ou repos.

Proposée dans les coloris standards du marché : blanc, gris, beige ou marron.

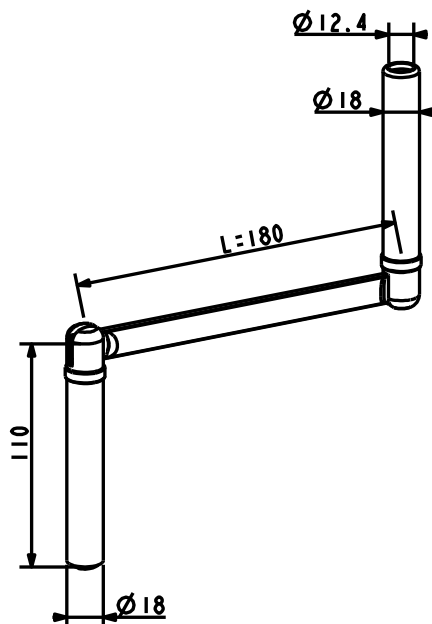

Utilisation :

Le choix optimisé des sections permettant d'obtenir à la fois une robustesse suffisante et une ligne la plus discrète, fait que cette manivelle peut s'utiliser sur tout type de fermetures.

Conditionnement :

Elles sont livrées emballées en sachet individuel avec une goupille élastique Ø 5, longueur 12 (pour liaison avec tringle de manoeuvre) et conditionnées par carton de 50 pièces.

Endurance :

Cette manivelle a satisfait à l'essai d'endurance sur 7 000 cycles sous un couple de 4.5 Nm, ce qui correspond à un effort de 25N appliqué à l'extrémité d'un bras de 180mm.

Manœuvres forcées :

NON CONCERNE :

Ce produit n'étant pas prévu pour une utilisation dans le cadre du respect des exigences de la norme NF EN 13659.

Corrosion :

Un séjour en brouillard salin de 48H ne modifie pas l'aspect et 240H n'altère pas le bon fonctionnement de ce produit.