

Ligne : Tôkyô

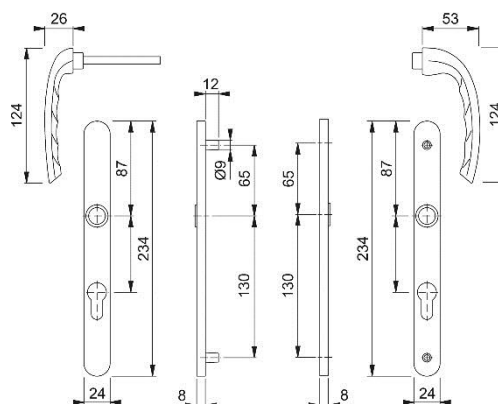

Modèle : 1710KH/300LMSG/1710RH



Descriptif :

Garniture HOPPE en aluminium sur plaques étroites, pour porte fenêtre :

- Assemblage : poignée à saillie réduite côté extérieur, poignée côté intérieur, bague de guidage sans entretien
- Liaison : carré profilé à lamelle HOPPE (poignées mâle/femelle) de 7 mm ou 8 mm, entraxe de percement 7/70 OU 8/92 mm
- Plaques : piliers de fixation côté extérieur, sans côté intérieur
- Fixation : visible côté intérieur, traversante, vis filetées M4
- Epaisseur de porte : 38-42 mm, 53-57mm, 58-62 mm, 63-67 mm et 68-72 mm

Destination : Bâtiments tertiaires et résidentiels

Matière :

Aluminium : L'alliage utilisé par HOPPE est de 1^{ère} fusion, résistant à la corrosion, soit 95% d'aluminium et 3% de magnésium. La surface des poignées en aluminium est traitée par anodisation ou par application d'un revêtement de poudre. Cette couche protège les produits des agressions externes telles que la sueur de la main, l'humidité de l'air et l'usure normale. 100% recyclable.

Finitions :

 F1 – argent	 F9010 – blanc pur
 F2 – champagne	 F9016 – blanc signalisation
 F9 – aspect inox	 F9714M – noir mat

Percements standards :



Clé I

Les avantages des produits HOPPE :

Certifications : DIN EN ISO 9001:2008 (qualité) et DIN EN ISO 14001:2009 (environnement)
10 ans de garantie sur le fonctionnement mécanique

