

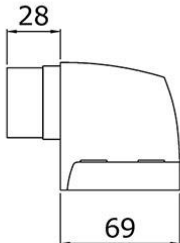
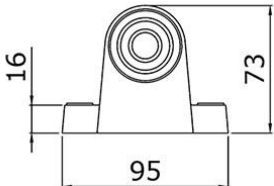
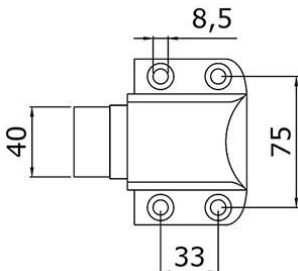
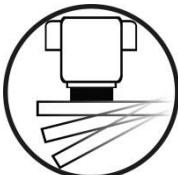

FICHE TECHNIQUE

FABRIQUANT	DESIGN-MAT
DESIGNATION	BUTEE DE PORTE LOURDE A RESSORT AIMANTÉ
REFERENCE	DMBT21
PHOTO	     
INFORMATIONS TECHNIQUES	<p>Butée de porte lourde à ressort aimanté en aluminium.</p> <p>Force de retenue jusqu'à 35kg.</p> <p>Dimensions : 73x95 mm</p>
AVANTAGES PRODUITS	<p>Résultats test d'essai mécanique : validation 100K ouvertures de portes sur porte de 120kg.</p> <p>Résultats test de brouillard salin : validation 240h de brouillard salin grade 4.</p>
DECLINAISONS	<p>Références produits :</p> <ul style="list-style-type: none"> • DMBT21 finition argent • DMBT21-2 finition époxy noir • DMBT21-3 finition époxy blanc • DMBT21SP finition inox

CONSEILS D'ENTRETIEN	Utiliser un produit d'entretien spécifique à l'aluminium. L'utilisation d'un produit d'entretien non spécifique à l'aluminium peut entraîner une altération des propriétés du métal et entraîner sa corrosion.
ENVIRONNEMENTS DECONSEILLÉS	Bord de mer, piscine, hammam, sauna, cuisine industrielle, usine de production. Pour ces environnements préférer la pose de quincailleries en inox 316 ou 316L.