

Art. 202P Art. 202G

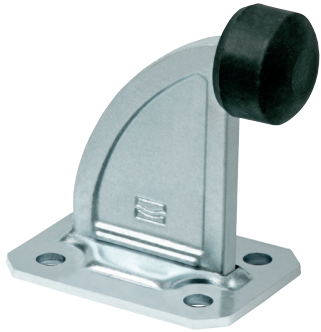

COMUNELLOGATE

UNI/EN ISO9001 - UNI/EN ISO14000

© 2021 - Fratelli Comunello Spa - All right reserved
Via Cassola, 64 - 36027 Rosà (VI) - Italy

11/21 Rev. 01

ITA

IMPIEGO: Arresto di fine corsa per cancelli scorrevoli.
TIPO: Arresto di fine corsa con base a fissare.
FISSAGGIO: A fissare con appositi tasselli non forniti.
MATERIALE: Corpo in acciaio zincato elettroliticamente, tappo in nylon.
RICICLO: Smaltire il corpo come materiale ferroso e il tappo come materiale plastico secondo le leggi vigenti nel paese di installazione.
PARTI SOGGETTE AD USURA: Tappo.
AVVERTENZE: Il costruttore si riserva di modificare senza preavviso le caratteristiche del prodotto secondo le proprie esigenze. Il costruttore non risponde di modifiche anche parziali del prodotto e le prestazioni dichiarate sono valide solo se si seguono le modalità di installazione eseguite da personale qualificato.

CARATTERISTICHE TECNICHE				
		202P	202G	
PESO PEZZO		0,461 Kg	0,72 Kg	
URTO MASSIMO SOSTENUTO A 0,3 m/s		1500 Kgf	2000 Kgf	
CADENZA MANUTENZIONI				
CASA PRIVATA	AZIENDA	MAGAZZINO	CONDOMINIO <20 UNITÀ	CONDOMINIO >20 UNITÀ
1 ANNO*	1 ANNO*	1 ANNO*	6 MESI*	6 MESI*
Verificare le condizioni del tappo in nylon. Verificare l'assenza di deformazioni sull'incontro. Verificare le saldature.				
*Lo schema riportato è relativo ad un ambiente di lavoro normale (non ambiente marino o particolarmente aggressivo).				

FRA

UTILISATION: Butoir de fin de course pour portails coulissants.
TYPE: Butoir de fin de course avec base à fixer.
FIXAGE: A fixer avec des chevilles appropriées non fournies.
MATIERE: Corps en acier zingué électrolytiquement, bouchon en nylon.
RECYCLAGE: Eliminer le corps comme matériel ferreux et les bouchons comme matière plastique selon les lois en vigueur dans le pays d'installation.
PARTIES SUJETTES A USURE: Bouchon.
AVERTISSEMENT: Le constructeur se réserve le droit de modifier sans préavis les caractéristiques du produit selon ses propres exigences. Le constructeur ne répond pas des modifications même partielles du produit et les performances déclarées ne sont valables que si l'on respecte les modalités d'installation effectuées par du personnel qualifié.

CARACTERISTIQUES TECHNIQUES				
		202P	202G	
POIDS PIECE		0,461 Kg	0,72 Kg	
CHOC MAXIMUM SOUTENU A 0,3 m/s		1500 Kgf	2000 Kgf	
FREQUENCE ENTRETIENS				
MAISON PARTICULIER	ENTREPRISE	DEPOT	IMMEUBLE <20 UNITES	IMMEUBLE >20 UNITES
1 AN*	1 AN*	1 AN*	6 MOIS*	6 MOIS*
Verifier les conditions du bouchon en nylon. Verifier l'absence de deformation sur la butée. Verifier les soudures.				
* Le schéma se rapporte à un milieu de travail normal (pas un milieu marin ni particulièrement agressif).				

DE

GEBRAUCH: Endanschlag für Schiebetore
TYP: Endanschlag mit Basis zum Befestigen.
ANBRINGUNG: Mit geeigneten Dübeln (nicht mitgeliefert) befestigen.
WERKSTOFF: Gehäuse aus elektrolytisch verzinktem Stahl, Kappe aus Nylon.
RECYLING: Entsorgung vom Gehäuse als Eisenschrott und von den Verschlüssen als Plastik nach Vorgabe der am Installationsort geltenden Gesetzgebung.
VERSCHLEISSTEILE: Kappe.
WICHTIGE HINWEISE: Der Hersteller behält sich das Recht vor, die Produkteigenschaften nach seinem Dafürhalten ohne Vorankündigung zu ändern. Der Hersteller haftet nicht für die am Produkt durchgeführten Änderungen. Die angegebenen Leistungen haben nur dann Gültigkeit, wenn die Installation von qualifiziertem Fachpersonal ausgeführt worden ist.

TECHNISCHE DATEN				
		202P	202G	
STÜCKGEWICHT		0,461 Kg	0,72 Kg	
MAXIMAL AUSGEHALTENER STOSS BEI 0,3 m/sec		1500 Kgf	2000 Kgf	
WARTUNGSPLAN				
WOHNHAUS	FIRMA	LAGER	WOHNHAUS <20 WOHNUNGEN	WOHNHAUS >20 WOHNUNGEN
1 JAHR*	1 JAHR*	1 JAHR*	6 MONATE*	6 MONATE*
Den Zustand der Nylonkappe prüfen. Den Anschlag auf Verformungen prüfen. Die Schweißnähte prüfen.				
* Die Angaben beziehen sich auf einen Standort mit normaler Belastung (nicht in der Nähe von Salzwasser oder mit besonders aggressiven Bedingungen).				

EN

USE: Travel stop for gates.
TYPE: "Tris" triple function strike for fixing.
FIXING: For fixing with special plugs (not supplied).
MATERIAL: Body in electrogalvanized steel, cap in nylon.
RECYCLING: Disposal of body as ferrous material and plugs as plastic material in accordance with the current laws in the country of installation.
PARTS SUBJECT TO WEAR: Cap
IMPORTANT: The manufacturer reserves the right to modify the characteristics of the product as required without notice. The manufacturer declines any liability for even partial modifications to the product, and the declared performance values are valid only if the installation procedures are carried out by qualified personnel.

TECHNICAL CHARACTERISTICS				
		202P	202G	
WEIGHT OF PART		0,461 Kg	0,72 Kg	
MAX. IMPACT AT 0.3 m/s		1500 Kgf	2000 Kgf	
MAINTENANCE FREQUENCY				
PRIVATE HOME	BUSINESS	WAREHOUSE	CONDOMINIUM <20 UNITS	CONDOMINIUM >20 UNITS
1 YEAR *	1 YEAR *	1 YEAR *	6 MONTHS *	6 MONTHS *
Check the Nylon cap. Check for any deformation on the striker. Check the welds.				
*The scheme refers to a normal workplace (not marine or particularly aggressive environments).				

ESP

USO: Parada de tope para cancelas corredizas.
TIPO: Parada de tope con base a fijar.
FIJACIÓN: A fijar con oportunos tacos no en dotación.
MATERIAL: Cuerpo de acero galvanizado por electrolisis, tapón de nylon.
RECICLAJE: Eliminar el cuerpo como material de hierro y los tapones como material plástico según las leyes vigentes en el país donde se instala.
PARTES SUJETAS A DESGASTE: Tapón.
ADVERTENCIAS: El fabricante se reserva el derecho de modificar sin previo aviso las características del producto según sus propias exigencias. El fabricante no responde por modificaciones, inclusive parciales del producto y las prestaciones declaradas son válidas sólo si se siguen las modalidades de instalación realizadas por personal cualificado.

CARACTERÍSTICAS TÉCNICAS				
		202P	202G	
PESO PIEZA		0,461 Kg	0,72 Kg	
IMPACTO MÁXIMO SOSTENIDO A 0,3 m/s		1500 Kgf	2000 Kgf	
CADENCIA MANTENIMIENTOS				
CASA PARTICULAR	EMPRESA	ALMACÉN	INMUEBLE EN CONDOMINIO <20 UNIDADES	INMUEBLE EN CONDOMINIO >20 UNIDADES
1 AÑO*	1 AÑO*	1 AÑO*	6 MESES*	6 MESES*
Verificar las condiciones del tapón de nylon. Verificar la ausencia de deformaciones sobre el empotramiento. Verificar las soldaduras.				
*El presente esquema es relativo a un ambiente normal de trabajo (no ambiente marino o especialmente agresivo).				

RUS

ПРИМЕНЕНИЕ Остановочный упор-ограничитель для раздвижных ворот.
ТИП: Остановочный упор-ограничитель с основанием под крепление.
ФИКСИРОВАНИЕ: Фиксировать с помощью специальных дюбелей (не в комплекте).
МАТЕРИАЛ Корпус из оцинкованной электролитическим способом стали, нейлоновая заглушка.
ПЕРЕРАБОТКА: Переработать корпус, как железный материал и заглушки, как пластмассовый на основе действующего законодательства страны монтажа ворот.
ДЕТАЛИ, ПОДВЕРЖЕННЫЕ ИЗНОСУ: Заглушка.
ПРЕДУПРЕЖДЕНИЯ: Производитель, при возникновении необходимости, оставляет за собой право изменять характеристики изделия без предварительного уведомления. Производитель не несет ответственность за внесение полных или частичных изменений в конструкцию изделия, действительными считаются только те действия, которые были выполнены квалифицированным персоналом и в соответствии с установленными правилами монтажа.

ТЕХНИЧЕСКИЕ ХАРАКТЕРИСТИКИ				
		202P	202G	
ВЕС 1 ЕДИНИЦЫ		0,461 Kg	0,72 Kg	
МАКСИМАЛЬНЫЙ ВЫДЕРЖАННЫЙ УДАР ПРИ 0,3 m/s		1500 Kgf	2000 Kgf	
ПЕРИОДИЧНОСТЬ ТЕХОБСЛУЖИВАНИЯ				
ЧАСТНЫЙ ДОМ	ПРЕДПРИЯТИЕ	СКЛАД	БОЛЬШОЙ ЖИЛОЙ ДОМ <20 КВАРТИР	БОЛЬШОЙ ЖИЛОЙ ДОМ >20 КВАРТИР
1 ГОД *	1 ГОД *	1 ГОД *	6 МЕСЯЦЕВ*	6 МЕСЯЦЕВ*
Проверить состояние нейлоновой заглушки. Убедиться в отсутствии деформаций на ловителе. Проверить сварочные швы.				
* Параметры данной таблицы предусмотрены для нормального рабочего помещения (не для объектов вблизи моря или с другими агрессивными факторами)				

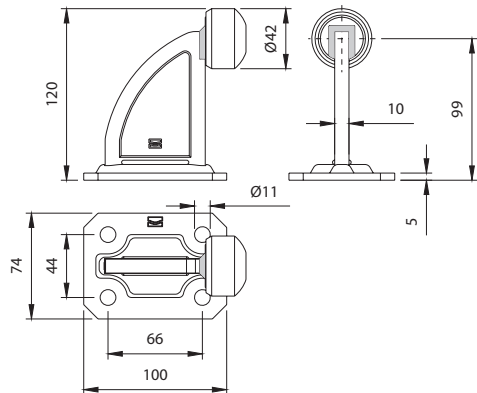

Art.	Code	A	B	C	D	E	F	G	H	I	L	Kg	
202P	10701805 001	92,5	102	60	80	50	40	Ø9	83,5	Ø37	12,5	20	4,6
202G	10701810 001	113,5	115	74	100	66	44	Ø11	97,5	Ø42	13,5	10	7,20

