

Butoir SENIOR D.36 H.38mm

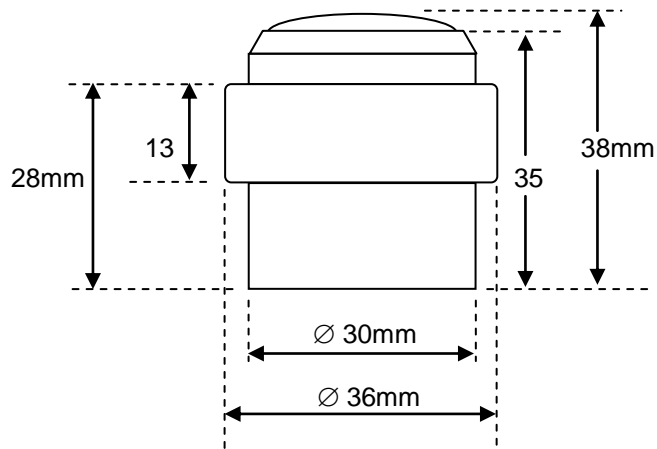

Le corps du Butoir « Senior » est fabriqué en : ALUMINIUM – **LAITON** & INOX.
La bague et le bouchon sont en **élastomère** moulé.
Le bouchon à **ailettes** permet un meilleur accrochage.

ELASTOMERE : nous avons adopté l'élastomère, lequel résiste aux agents chimiques des produits d'entretien. En effet, nous avons abandonné le caoutchouc car vieillit mal et peut conserver des agents pathogènes.

ALUMINIUM en 2 présentations : Anodisé argent et champagne & Epoxy argent et laiton.
La présentation, « EPOXY ARGENT », est la plus vendue.
Le traitement **époxy** élimine le caractère poreux de l'aluminium et rend la surface lisse. Ainsi, un butoir alu traité époxy avec bague en élastomère peut être conseillé en milieux sanitaires.

LAITON poli glace et verni incolore par traitement époxy. Longue conservation.

INOX :. Présentation brossée impeccable.

Conditionnement le plus courant : en Kit avec vis et cheville, en sachet plastique.

