

Butoir Rondins D.30 H.32mm

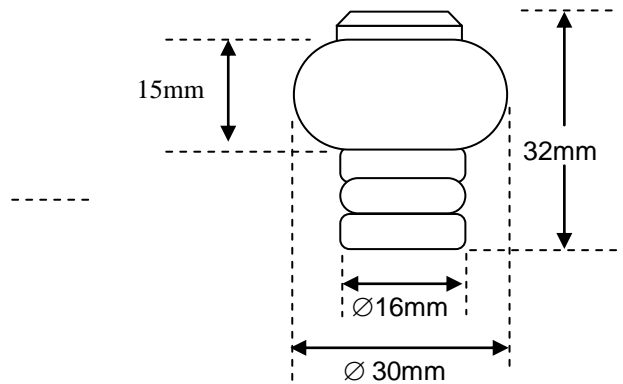

Le butoir Rondins est constitué de 2 pièces :

1. Le corps en laiton
2. L'amortisseur, appelé : bague

Le Corps est :

1. Décolleté dans une barre laiton
2. Poli
3. Verni.

La Bague est en ELASTOMERE moulé.

Renseignements techniques concernant l'élastomère :

Composition : compound à base de polyoléfines

Formulation : exempte de substances toxiques ou dangereuses

Risques environnementaux : aucun.

Bonne tenue de ce produit aux agents de nettoyage courants.

Présentation :

1. Laiton verni
2. Laiton nickelé

D'autres décors sont réalisables, si la quantité est suffisante.

